

## ◎ Fx小型シリーズ《油圧・ガス併用駆動方式》

スルーボルトレス化によるブレーカ構造のシンプル化と部品点数の削減でメンテナンスコストの低減に大きく貢献します。

- ブレーカ本体は、ピストン作動部とロッド支持部を一体化したシリンダを採用し、スルーボルトレス化を実現。（除くFx65）
- アク्यूムレータ不要の新油圧システムを採用。
- 大型機で実績のある耐久性の高いガスシール・システムを採用し、信頼性をより高めました。
- Fx45、Fx55は、ロッドを支持するブッシュとロッドピンを大型化して耐久性をさらに向上。
- 油圧と油量レンジの拡大で幅広いミニショベルとのマッチングが可能。また、バルブアジャスタによる油量調整、バックヘッドガス圧の調整により台車とのベストマッチングができます。つねにベストなブレーカ作業ができます。



## スルーボルトレスのシンプルな本体構造

スルーボルトでバックヘッド、シリンダ、フロントヘッドの3部位を組付ける構造。 ⇒ シリンダライナ化によるシリンダボディの一体構造。

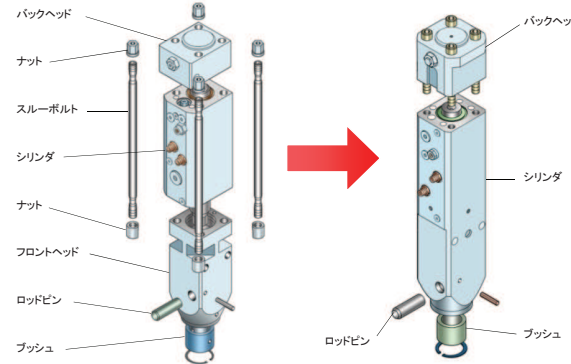

## Fx小型油圧ブレーカ各部の名称

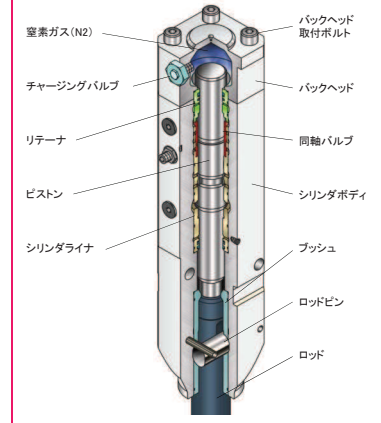

## ◎ Fシリーズ《油圧・ガス併用駆動方式》

豊富な実績と経験から生まれた信頼のある作動機構に改良を加え、ブレーカの“生命”である破砕力と耐久性をさらにアップしたこだわりの油圧ブレーカ。ブレーカ本体にセーフティバルブ装備、ダスト吸込み防止機能など数々の先進技術を満載。（多機能ビルトインタイプ）



### ■油圧ブレーカ仕様

Model		Fx15	Fx25	Fx35	Fx45	Fx55	Fx65	Fc90	Fc120	Fx220	F22	F27	F35	F45	F70
総質量 (セットプレート・ショート仕様)	kg	61	88	131	170	225	325	450	775	1,500	1,505	—	—	—	—
(セットプレート仕様)	kg	—	—	—	—	—	—	—	—	1,590	1,595	—	2,510	3,290	—
(S-box低騒音仕様)	kg	—	—	—	—	—	—	—	—	—	1,675	—	2,530	3,360	—
(SS-box超低騒音仕様)	kg	—	126	168	218	305	—	530	850	—	1,735	2,060	2,615	3,470	—
(NT-boxフレーム仕様)	kg	—	112	157	208	281	300	—	—	—	1,640	1,860	2,305	2,985	4,310
全長 (SS-box仕様 注*1)	mm	794	972	1,073	1,184	1,280	1,365	1,633	1,983	2,250	2,377	2,499	2,672	2,884	3,810
打撃数	min <sup>-1</sup>	600~1,500	600~1,500	600~1,300	600~1,100	500~1,100	550~1,000	425~675	400~650	350~550	360~460	340~440	320~400	300~350	250~320
所要油量	ℓ/min	10~22	18~32	24~42	30~56	40~72	50~90	45~80	70~110	125~200	145~180	155~190	175~220	200~250	250~340
作動油圧	MPa	10~14	10~14	12~16	12~16	12~16	11~14	12~15	16~18	15~18	16~18	16~18	16~18	16~18	16~18
ホース径 (OUT/IN)	mm	9/9	12/12	12/12	12/12	12/12	19/19	19/19	19/19	25/25	25/25	25/25	25/25	32/32	32/32
ロッド径	mm	36	45	52	60	68	75	90	105	135	135	140	150	165	180
適合台車 (質量)	ton	0.85~1.5	1.35~2.5	1.9~3.5	3.0~4.5	4.0~5.5	5.5~6.5	6.0~9.0	9.0~14	19~22	19~22	22~26	26~32	32~44	44~70
適合台車 (バケット容量)	m <sup>3</sup>	0.022~0.04	0.04~0.07	0.07~0.09	0.09~0.12	0.12~0.17	0.17~0.28	0.28~0.4	0.4~0.5	0.8~1.0	0.8~1.0	0.9~1.1	1.1~1.6	1.6~2.0	2.0~2.8
多機能ビルトイン型		—	—	—	—	—	—	—	—	—	○	○	○	○	○

注\*1 全長はSS-box装着時の寸法を記載しています。但し、Fx15、Fx65、Fx220はセットプレート仕様を記載しています。F70はT-BOX仕様の寸法を記載。

- 取付ロッドは、使用用途に応じて先細形状が異なります。モイルポイント(内側または四角形)・フラットロッド(内径)・ウエッジポイント(横一文字)の選択となります。なお、オプションでボールポイント(内径)ロッドを掲載しています。F45、F70のモイルポイントは打撃ロッド仕様になります。Fx25~Fx55までのSS-box仕様はSSロッドが標準装備。
- バックヘッドガス圧については、外気温または本体温度によって設定圧力が変化しますので取扱説明書を参照願います。
- 適合台車のバケット容量は新JIS表示です。表示されているクラスでも取付かない場合がありますので、油圧ショベルの機種・仕様をご確認のうえ、お問合せください。

- 油圧ブレーカの運転には、車両系建設機械（解体用）と車両系建設機械（整地・運搬・積み込み用および掘削用）の両方の運転技能講習修了証の取得が必要です。
- 特定自主検査は厚生労働大臣または労働基準監督局長の登録を受けた検査業者で検査を行うよう義務づけられています。
- 低騒音・超低騒音の表記については、当社の社内基準によるものです。